



FEDERATION INTERNATIONALE
DE L' AUTOMOBILE

FIA Homologation No



JAPAN AUTOMOBILE FEDERATION
社団法人 日本自動車連盟

Groupe SUPERTOURISME
Group SUPERTOURING
グループ

JAF公認番号 JS-014
JAF発効年月日 1995年 8月 31日

FICHE D' HOMOLOGATION CONFORME A L' ANNEXE J DU CODE SPORTIF INTERNATIONAL
HOMOLOGATION FORM IN ACCORDANCE WITH APPENDIX J OF THE INTERNATIONAL SPORTING CODE

国際スポーツ法典付則J項(及びJAF国内競技車両規則)に従った公認書式

Homologation valable à partir du
Homologation valid as from
FIA発効年月日

01 OCT. 1995

A) Voiture vue de 3/4 avant
Car seen from 3/4 front
フロント3/4が見える車体全体



B) Voiture vue de 3/4 arrière
Car seen from 3/4 rear
リア3/4が見える車体全体



1. GENERALITES / GENERAL / 一般項目

101. Constructeur
Manufacturer
製造会社名 NISSAN MOTOR CO., LTD.

102. Dénomination(s) commerciale(s) - Modèle et type
Commercial name(s) - model and type
通称名 - 形式とタイプ SUNNY (FB14)

104. Mode de construction : a) Mode :
Type of car construction : Type :
車両構造の形式 : 形式 :

séparée separate separate	monocoque unitary construction モノコック
--	--

b) Matériau du châssis / coque
Material of chassis / bodyshell
シャシ/車体の材質 Steel

105. Nombre de volumes
Number of volumes 3
コックピットの数

106. Nombre de places
Number of places 5
定員



FEDERATION INTERNATIONALE
DE L' AUTOMOBILE

8, place de la Concorde, 75008 Paris

Services Administratifs :

R bis, rue Boissy d'Anglas 75008 Paris

Marque
Make
会社名

NISSAN

Modèle
Model
型式

FB14

FIA Homologation No

ST 23

JAF公認番号 JS-014

A9) Coque vue de 3/4 avant, sans portes, capots, etc.
Bodyshell seen from 3/4 front without doors,
lids, etc.

7/4が3/4が見える車体(ドア、リフトはなし)

A10) Coque vue de 3/4 arrière, sans portes, capots, etc.
Car seen from 3/4 rear without doors, lids, etc.

7/3/4が見える車体(ドア、リフトはなし)



2. DIMENSIONS, POIDS/DIMENSIONS, WEIGHT/寸法、重量

202. Longueur hors-tout

Overall length
車両全長

4250 mm ± 1%

203. Largeur hors-tout

Overall width
車両全幅

1699 mm ± 1%

Endroit de mesure
Where measured

測定箇所

Front axle center

204. Largeur de carrosserie

Width of bodywork
車体の幅

a) A la hauteur de l'axe avant

At front axle
前輪軸上の車体幅

1699 mm ± 1%

b) A la hauteur de l'axe arrière

At rear axle
後輪軸上の車体幅

1696 mm ± 1%

206. Empattement

Wheelbase
ホイールベース

2535 mm ± 1%

209. Porte-à-faux

Overhang
オーバーハング

a) Avant

Front
前

820 mm ± 1%

b) Arrière

Rear
後

895 mm ± 1%

210. Distance "G" (volant-paroi de séparation arrière)

Distance "G" (steering wheel-rear bulkhead)

寸法"G" (ステアリングホイール - リアバウルト)

1660 mm



FEDERATION INTERNATIONALE
DE L'AUTOMOBILE

8, place de la Concorde, 75008 Paris

Services Administratifs :

10 bis, rue Brossard d'Anglas, 75009 Paris

Marque
Make
会社名

NISSAN

Modèle
Model
型式

FB14

FIA Homologation No

ST 23

JAF公認番号

JS-014

4. CIRCUIT DE CARBURANT / FUEL CIRCUIT / 燃料系統

401. Réservoir : b) Emplacement
Fuel tank : Location Under the floor below the rear seat
燃料タンク : 位置

6. TRANSMISSION / POWER TRAIN / 駆動系

601. Roues motrices : avant oui non
Driven wheels : front yes no
駆動輪 : 前 有 無 arrière ~~oui~~ non
後 ~~有~~ 無

603. Boîte de vitesses : a1) Emplacement dans l'empattement
Gearbox : Location in wheelbase
ギアボックス : 位置

moitié avant
front half

~~moitié arrière~~
~~rear half~~

X11) CHAÎNE CINÉMATIQUE (4 roues motrices) / KINEMATIC TRAIN (4 wheel drive) / 駆動系の区別 (4輪駆動)

XXXX



FEDERATION INTERNATIONALE
DE L'AUTOMOBILE

8, place de la Concorde, 75008 Paris

Services Administratifs

Marque
Make
会社名

NISSAN

Modèle
Model
型式

FB14

FIA Homologation No

ST 23

JAF公認番号 JS-014

Modifications nécessaires pour passer d'une version 2 roues motrices (au moins 2500 exemplaires) à une version 4 roues motrices (au moins 2500 exemplaires) / Modifications necessary in order to go from a 2-wheel drive version (at least 2500 cars) to a 4-wheel drive version (at least 2500 cars)

2輪駆動（最低2500台）から4輪駆動（最低2500台）にする為に必要な改造内容

XXXX



FEDERATION INTERNATIONALE
DE L'AUTOMOBILE

8, place de la Concorde, 75008 Paris

Services Administratifs :

8 bis, rue Boissy d'Anglas, 75008 Paris

Marque
Make
会社名

NISSAN

Modèle
Model
型式

FB14

FIA Homologation No

ST 23

JAF公認番号

JS-014

7. SUSPENSION/SUSPENSION/サスペンション

701. Généralités

General

a) Type de suspension
Type of suspension
サスペンション形式

Avant / Front / 前	Arrière / Rear / 後				
Independent / Macpherson	Multi link beam				
<table border="1"> <tr> <td>oui yes 有</td> <td>あり あり 無</td> </tr> </table>	oui yes 有	あり あり 無	<table border="1"> <tr> <td>oui yes 有</td> <td>あり あり 無</td> </tr> </table>	oui yes 有	あり あり 無
oui yes 有	あり あり 無				
oui yes 有	あり あり 無				
<table border="1"> <tr> <td>あり yes 有</td> <td>non no 無</td> </tr> </table>	あり yes 有	non no 無	<table border="1"> <tr> <td>あり yes 有</td> <td>non no 無</td> </tr> </table>	あり yes 有	non no 無
あり yes 有	non no 無				
あり yes 有	non no 無				
<table border="1"> <tr> <td>あり yes 有</td> <td>non no 無</td> </tr> </table>	あり yes 有	non no 無	<table border="1"> <tr> <td>あり yes 有</td> <td>non no 無</td> </tr> </table>	あり yes 有	non no 無
あり yes 有	non no 無				
あり yes 有	non no 無				

702. Ressorts hélicoïdaux
Helicoidal springs
コイルスプリング

703. Ressorts à lames
Leaf springs
リーフスプリング

704. Barres de torsion
Torsion bars
トーションバー-スプリング

705. Autre type de suspension :
Other type of suspension :
他形式のサスペンション :

Voir description sur fiche additionnelle
See description on additional form
追加資料の記述を参照

XXXX

707. Amortisseurs :
Shock absorbers :
ショックアブソーバー :

a) Nombre par roue
Number per wheel
1車輪当たりの数

Avant / Front / 前	Arrière / Rear / 後
1	1

T) Train avant complet déposé
Complete dismantled front axle
取り外したフロントアキス一式



U) Train arrière complet déposé
Complete dismantled rear axle
取り外したリアアキス一式

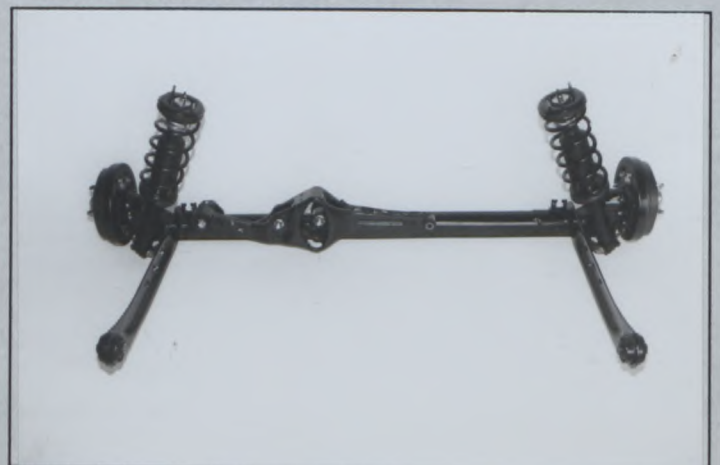

8. TRAIN ROULANT/RUNNING GEAR/走行装置

804. Direction :
Steering :

ステアリング :
a) Type
Type
形式

Avant / Front / 前	Arrière / Rear / 後
Rack & Pinion	XXXX



FEDERATION INTERNATIONALE
DE L'AUTOMOBILE

8, place de la Concorde, 75008 Paris
Services Administratifs :
8 bis, rue Boissy d'Anglas, 75008 Paris

Marque
Make
会社名

NISSAN

Modèle
Model
型式

FB14

FIA Homologation No



JAF公認番号

JS-014

9. CARROSSERIE / BODYWORK / 車体

X) Tableau de bord
Dashboard
ダッシュボード



902. Extérieur :
Exterior :
室外 :

a) Nombre de portes
Number of doors
ドアの数

4

b) Hayon
Tailgate
テールゲート

あり 有 存	non no 無
--------------	----------------

c) Matériau des portières
Door material
ドアの材質

Avant / Front / 前	Arrière / Rear / 後
Steel	Steel

d) Matériau du capot avant
Front bonnet material
フロントボンネットの材質

Steel

e) Matériau du capot arrière / hayon
Rear bonnet / tailgate material
リアボンネット / テールゲートの材質

Steel

f) Matériau de la carrosserie
Bodywork material
車体の材質

Steel and Polypropylene

h) Matériau de lunette arrière
Rear window material
リアウィンドウの材質

Safety glass

i) Matériau des glaces de custode
Rear quarter window material
リアクォーターウィンドウの材質

Safety glass

k) Matériau des vitres latérales
Side window material
サイドウィンドウの材質

Avant / Front / 前	Arrière / Rear / 後
Safety glass	Safety glass
Polypropylene	Polypropylene

l) Matériau du pare-choc
Material of bumper
バンパーの材質



FEDERATION INTERNATIONALE
DE L'AUTOMOBILE

8, place de la Concorde, 75008 Paris

Services Administratifs :

8 bis, rue Boissy d'Anglas, 75008 Paris

Marque
Make
会社名

NISSAN

Modèle
Model
型式

FB14

FIA Homologation No

ST 23

JAF公認番号

JS-014

XIII) PARTIES DE CARROSSERIE SYNTHETIQUES / SYNTHETIC PARTS OF THE BODY / 車両外観でプラスチックや合成樹脂等部品の類別

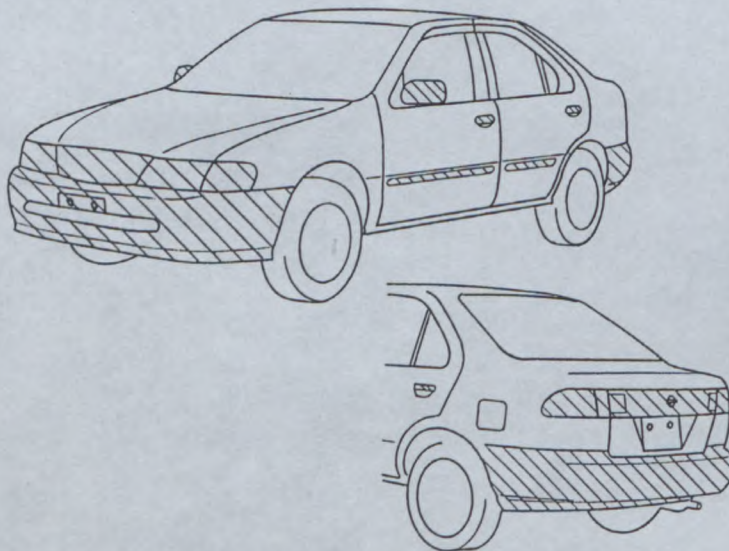

INFORMATIONS COMPLEMENTAIRES / COMPLEMENTARY INFORMATION / 補足説明

XXXX



FEDERATION INTERNATIONALE
DE L'AUTOMOBILE

8, place de la Concorde, 75008 Paris
Services Administratifs :

8 bis, rue Boissy d'Anglas, 75008 Paris



FEDERATION INTERNATIONALE DE L' AUTOMOBILE

Homologation No
ST 23



JAPAN AUTOMOBILE FEDERATION

社団法人 日本自動車連盟

Extension No.

Groupe ~~A/B/N/T1~~ / Supertourisme
Group ~~A/B/N/T1~~ / Supertouring
グループ

JAF公認番号 **JS-014**

CERTIFICAT DE DIMENSIONS INTERIEURES
CERTIFICATE FOR INTERIOR DIMENSIONS
室内寸法の証明書

Véhicule: Constructeur
Vehicle: Manufactureur
車両: 製造会社

NISSAN MOTOR CO., LTD.

Modèle et type
Model and type
モデルと形式

SUNNY (FB14)

Dimensions intérieures comme définies par le Règlement d'Homologation
Interior dimensions as defined by the Homologation Regulations

車両公認規則で定義された室内寸法

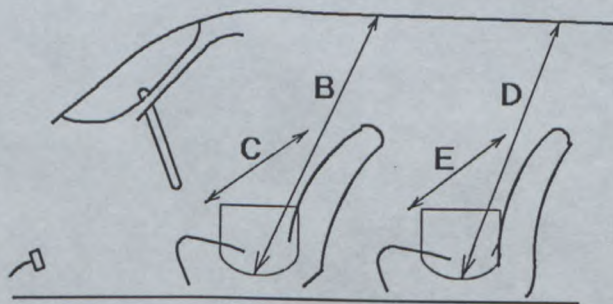

B (Hauteur sur sièges avant)
(Height above front seats) 960 mm
(前座席上部の高さ)

C (Largeur aux sièges avant)
(Width at front seats) 1190 mm
(前座席の中)

D (Hauteur sur sièges arrière)
(Height above rear seats) 920 mm
(後座席上部の高さ)

E (Largeur aux sièges arrière)
(Width at rear seats) 1338 mm
(後座席の中)

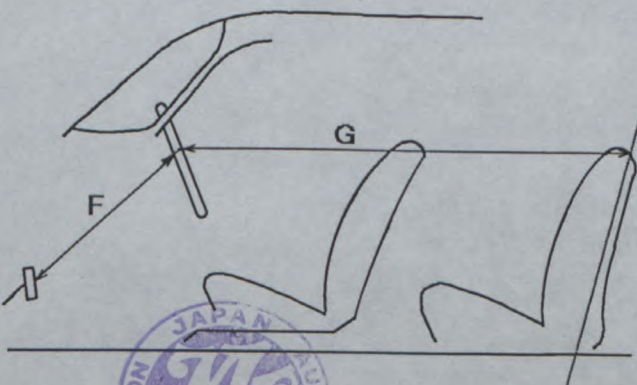

F (Volant-Pédale de frein)
(Steering wheel - brake pedal) 620 mm
(ステアリングホイール - ブレーキペダル)

G (Volant-paroi de séparation arrière)
(Steering wheel - rear bulkhead) 1660 mm
(ステアリングホイール - 後部ヘッド)

H = F + G = FEDERATION INTERNATIONALE 2280 mm
DE L' AUTOMOBILE

8, place de la Concorde, 75008 Paris

Services Administratifs :

8 bis, rue Boissy d'Anglas, 75008 Paris





FEDERATION INTERNATIONALE DE L' AUTOMOBILE

Homologation No

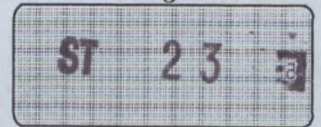

JAPAN AUTOMOBILE FEDERATION
社団法人 日本自動車連盟

Extension No



VO

JS-014 VO- 1/1
1995年 8月31日

FICHE D'EXTENSION D'HOMOLOGATION POUR DISPOSITIFS AERODYNAMIQUES EN SUPERTOURISME
HOMOLOGATION EXTENSION FORM FOR AERODYNAMIC DEVICES IN SUPER TOURING
スーパーツーリングカー用空力装置の追加公認書式

Homologation valable à partir du
Homologation valid as from
FIA発効年月日

01 OCT. 1995

A) Voiture vue de 3/4 avant
Car seen from 3/4 front
70°/3/4が見える車体全体



B) Voiture vue de 3/4 arrière
Car seen from 3/4 rear
117°/3/4が見える車体全体



9. CARROSSERIE / BODYWORK

XVI) DISPOSITIF AVANT DEPOSE ET VU DE FACE AVEC DIMENSIONS DES OUVERTURES:
DISMOUNTED FRONT DEVICE SEEN FROM FRONT WITH DIMENSIONS OF OPENINGS:
車両から取り外した状態のフロント空力装置を前から見た時の開口部寸法

Tolerances +/- 1%

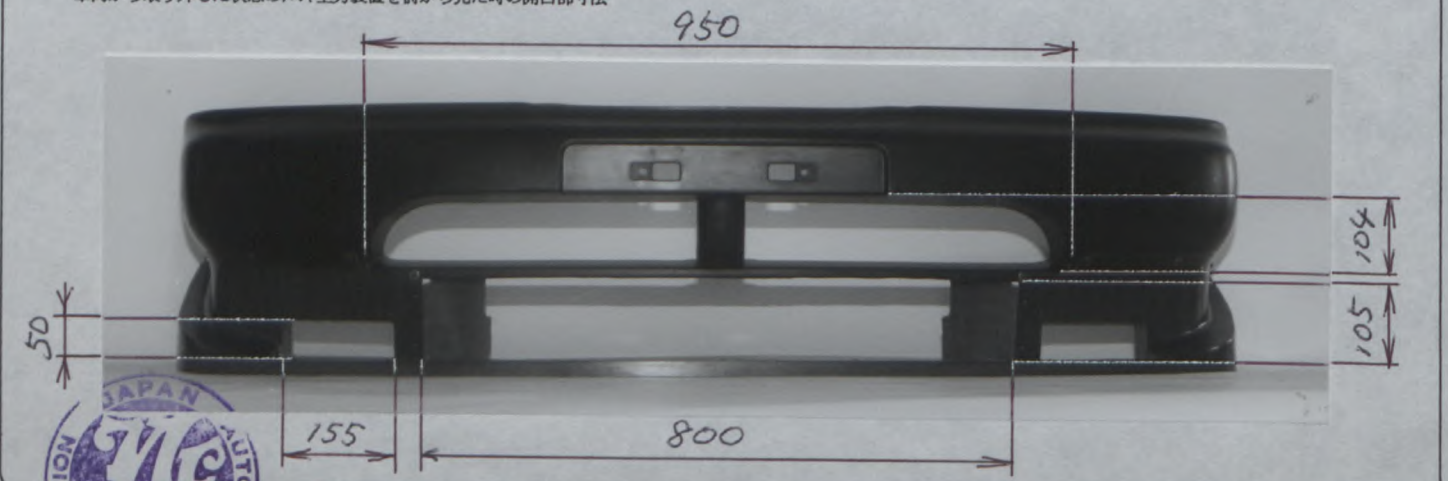

- 1 -

FEDERATION INTERNATIONALE
DE L' AUTOMOBILE

8, place de la Concorde, 75008 Paris

Services Administratifs :

8 bis, rue Boissy d'Anglas, 75008 Paris

Marque
Make
会社名

NISSAN

Modèle
Model
型式

FB14

Homologation No

ST 23

Extension No

01/01 VO

IS-014 VO- 1/1

XVIII) DISPOSITIF AVANT DEPOSE ET VU DE COTE AVEC DIMENSIONS DES OUVERTURES:

DISMOUNTED FRONT DEVICE IN SIDE VIEW WITH DIMENSIONS OF OPENINGS:

車両から取り外した状態のフロント空力装置を横から見た時の開口部寸法



XXIII) DISPOSITIF AVANT EN PLACE ET VU DE FACE:

MOUNTED FRONT DEVICE SEEN FROM FRONT:

車両に取り付けた状態のフロント空力装置を前から見た時



XXIV) DISPOSITIF AVANT EN PLACE ET VU DE COTE:

MOUNTED FRONT DEVICE IN SIDE VIEW:

車両に取り付けた状態のフロント空力装置を横から見た時



Marque
Make
会社名

NISSAN

Modèle
Model
型式

FB14

Homologation No

ST 23

Extension No

01/01VO

IS-014VO-1/1

XVII) DISPOSITIF ARRIERE EN PLACE ET VU DE COTE:
MOUNTED REAR DEVICE IN SIDE VIEW:

車両に取り付けた状態の空気力装置を横から見た時



XIX) SECTION DU DISPOSITIF ARRIERE AU NIVEAU DE
L'AXE LONGITUDINAL DE LA VOITURE:
SECTION OF REAR DEVICE AT CAR'S CENTERLINE
LEVEL:

車両センターライン上での空気力装置の断面形状

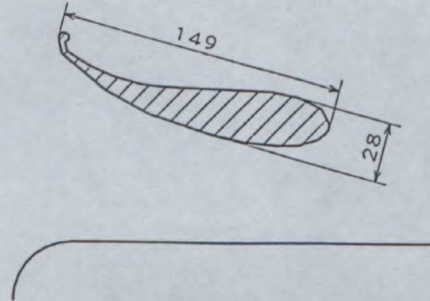

XX) DISPOSITIF ARRIERE EN PLACE ET VU DE DESSUS:
MOUNTED REAR DEVICE SEEN FROM ABOVE:

車両に取り付けた状態の空気力装置を上から見た時



XXI) DISPOSITIF ARRIERE DEPOSE ET VU DE COTE:
DISMOUNTED REAR DEVICE IN SIDE VIEW:

車両から取り外した状態の空気力装置を横から見た時



Marque
Make
会社名

NISSAN

Modèle
Model
型式

FB14

Homologation No
ST 23

Extension No
01/01V0
JS-014V0-1/1

XXII) DISPOSITIF ARRIERE DEPOSE ET VU DE DESSUS:
DISMOUNTED REAR DEVICE SEEN FROM ABOVE:
車両から取り外した状態の空気装置を上から見た時

Tolerances +/- 1%

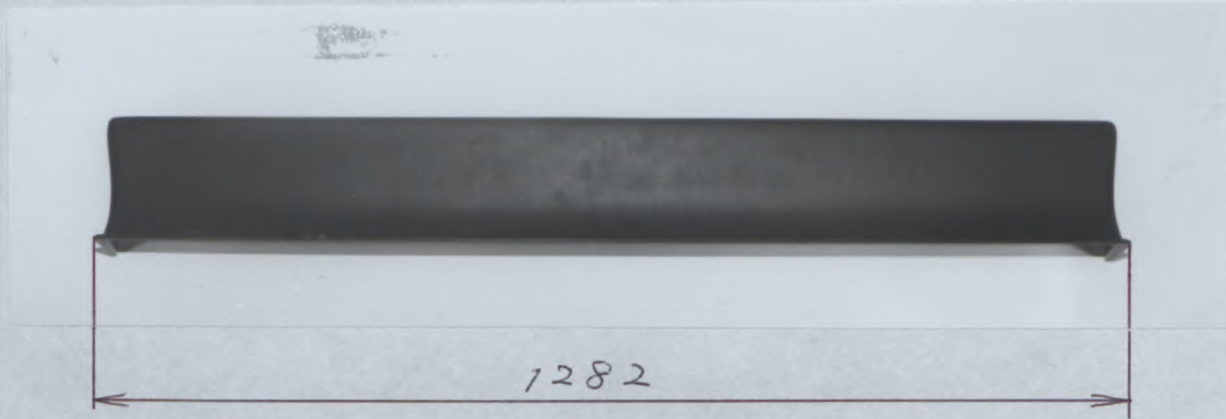

902. Extérieur :
Exterior :
室外 :

P) Angle entre dispositif arrière et carrosserie
Angle between rear device and bodywork
空気装置とボディの角度

$12^{\circ} \pm 1^{\circ}$

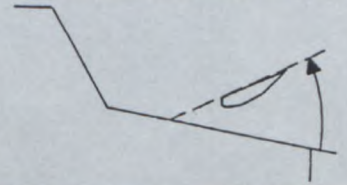

INFORMATIONS COMPLEMENTAIRES/COMPLEMENTARY INFORMATION:/ 補足説明

XXXX



FEDERATION INTERNATIONALE
DE L'AUTOMOBILE

8, place de la Concorde, 75008 Paris

Services Administratifs :

8 bis, rue Boissy d'Anglas, 75008 Paris



FEDERATION INTERNATIONALE
DE L' AUTOMOBILE

FIA Homologation No

ST 23



JAPAN AUTOMOBILE FEDERATION
社団法人 日本自動車連盟

Extension No

02/01ER

Groupe Supertourisme
Group ~~A/B/N/T1~~ Supertouring
グループ

JAF公認番号 JS-014 ER- 2/1
JAF発効年月日 1996年 2月29日

FICHE D'EXTENSION D'HOMOLOGATION
FORM FOR HOMOLOGATION EXTENSION
公認追加書式

- ES Evolution sportive du type/Sporting evolution of the type
※-フ進化
- ET Evolution normale du type/Normal evolution of the type
形式の正常進化
- VF Variante de fourmuture/Supply variant
供給変化
- VO Variante option/Option variant
オプション変型
- ER Erratum/Erratum
誤記訂正

Véhicule: Constructeur NISSAN MOTOR CO., LTD. Modèle et type SUNNY (FB14)
Vehicle: Manufactureur NISSAN MOTOR CO., LTD. Model and type SUNNY (FB14)
車両: 製造会社 車種と形式

Homologation valable à partir du 01 AVR. 1996
Homologation valid as from
公認発効年月日

Page ou ext. Page or ext. ページ又は補足	Article Article 項目	Description Description 説明
---	--------------------------	----------------------------------

P.5

7

SUSPENSION

Design of front suspension

Design of rear suspension

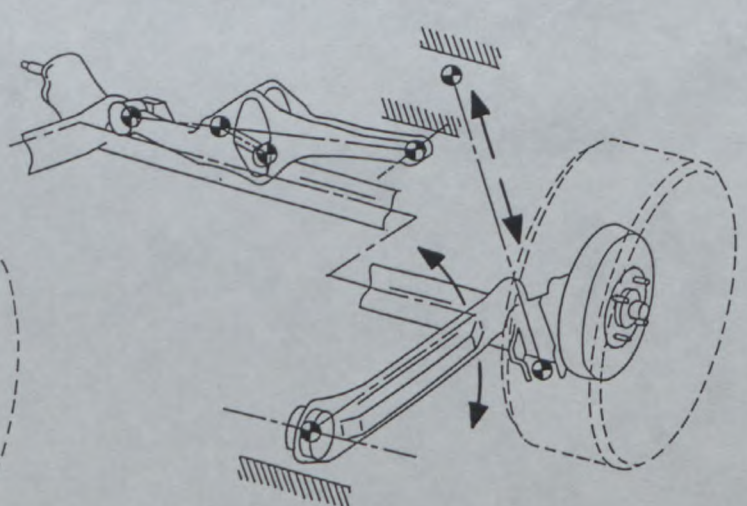
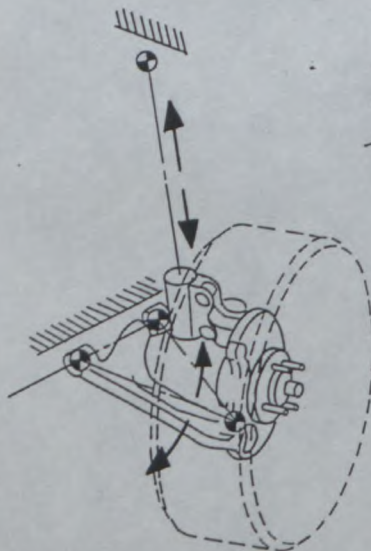

FEDERATION INTERNATIONALE
DE L' AUTOMOBILE

8, place de la Concorde, 75008 Paris

Services Administratifs :

8 bis, rue Boissy d'Anglas, 75008 Paris



FEDERATION INTERNATIONALE
DE L' AUTOMOBILE

Homologation No

ST-23



JAPAN AUTOMOBILE FEDERATION
社団法人 日本自動車連盟

Extension No

03/02 VO

VO

JS-014 VO- 3/2
1996年 8月31日

FICHE D' EXTENSION D' HOMOLOGATION POUR DISPOSITIFS AERODYNAMIQUES EN SUPERTOURISME
HOMOLOGATION EXTENSION FORM FOR AERODYNAMIC DEVICES IN SUPER TOURING
スーパーツーリングカー用空力装置の追加公認書式

Homologation valable à partir du
Homologation valid as from

01 NOV. 1996

Véhicule: Constructeur
Vehicle: Manufacturer
車両: 製造会社

NISSAN MOTOR CO., LTD

Modèle et type
Model and type
モデルと形式

SUNNY (FB14)

A) Voiture vue de 3/4 avant
Car seen from 3/4 front
3/4前から見える車体全体

B) Voiture vue de 3/4 arrière
Car seen from 3/4 rear
3/4後ろから見える車体全体



9. CARROSSERIE / BODYWORK

XVI) DISPOSITIF AVANT DEPOSE ET VU DE FACE AVEC DIMENSIONS DES OUVERTURES:
DISMOUNTED FRONT DEVICE SEEN FROM FRONT WITH DIMENSIONS OF OPENINGS:

車両から取り外した状態のフロント空力装置を前から見た時の開口部寸法

Tolerances +/- 1%



FEDERATION INTERNATIONALE
DE L' AUTOMOBILE

8, place de la Concorde, 75008 Paris
Services Administratifs:
8 bis, rue Boissy d'Anglas, 75008 Paris



Marque
Make
会社名

NISSAN

Modèle
Model
型式

FB14

Homologation No
ST-23

JS-014 VO- 3/2

Extension No
03/02 VO

XVIII) DISPOSITIF AVANT DEPOSE ET VU DE COTE AVEC DIMENSIONS DES OUVERTURES:
DISMOUNTED FRONT DEVICE IN SIDE VIEW WITH DIMENSIONS OF OPENINGS:
車両から取り外した状態のエア空力装置を横から見た時の開口部寸法

Tolerances +/- 1%



XXIII) DISPOSITIF AVANT EN PLACE ET VU DE FACE:
MOUNTED FRONT DEVICE SEEN FROM FRONT:
車両に取り付けた状態のエア空力装置を前から見た時



XXIV) DISPOSITIF AVANT EN PLACE ET VU DE COTE:
MOUNTED FRONT DEVICE IN SIDE VIEW:
車両に取り付けた状態のエア空力装置を横から見た時



Marque
Make
会社名

NISSAN

Modèle
Model
型式

FB14

Homologation No
ST-23

JS-014 VO- 3/2

Extension No

03/02 VO

XVII) DISPOSITIF ARRIERE EN PLACE ET VU DE COTE:
MOUNTED REAR DEVICE IN SIDE VIEW:

車両に取り付けた状態のリア空力装置を横から見た時



XIX) SECTION DU DISPOSITIF ARRIERE AU NIVEAU DE
L'AXE LONGITUDINAL DE LA VOITURE:
SECTION OF REAR DEVICE AT CAR'S CENTERLINE
LEVEL:

車両センターライン上でのリア空力装置の断面形状

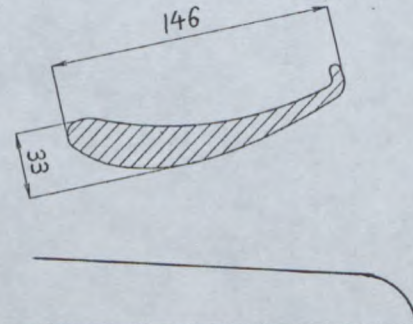

XX) DISPOSITIF ARRIERE EN PLACE ET VU DE DESSUS:
MOUNTED REAR DEVICE SEEN FROM ABOVE:

車両に取り付けた状態のリア空力装置を上から見た時



XXI) DISPOSITIF ARRIERE DEPOSE ET VU DE COTE:
DISMOUNTED REAR DEVICE IN SIDE VIEW:

車両から取り外した状態のリア空力装置を横から見た時

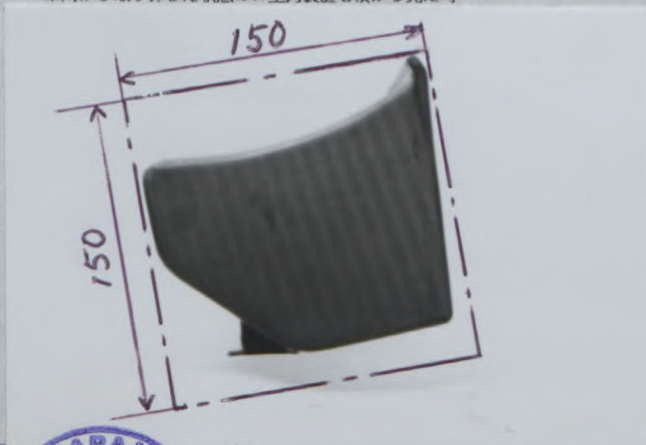

FEDERATION INTERNATIONALE
DE L'AUTOMOBILE

8, place de la Concorde, 75008 Paris

Services Administratifs :

8 bis, rue Boissy d'Anglas, 75008 Paris



Marque
Make
会社名

NISSAN

Modèle
Model
型式

FB14

Homologation No
ST-23

JS-014 VO- 3/2

Extension No
03/02 VO

XXII) DISPOSITIF ARRIERE DEPOSE ET VU DE DESSUS:
DISMOUNTED REAR DEVICE SEEN FROM ABOVE:
車両から取り外した状態のリア空力装置を上から見た時

Tolerances +/- 1%

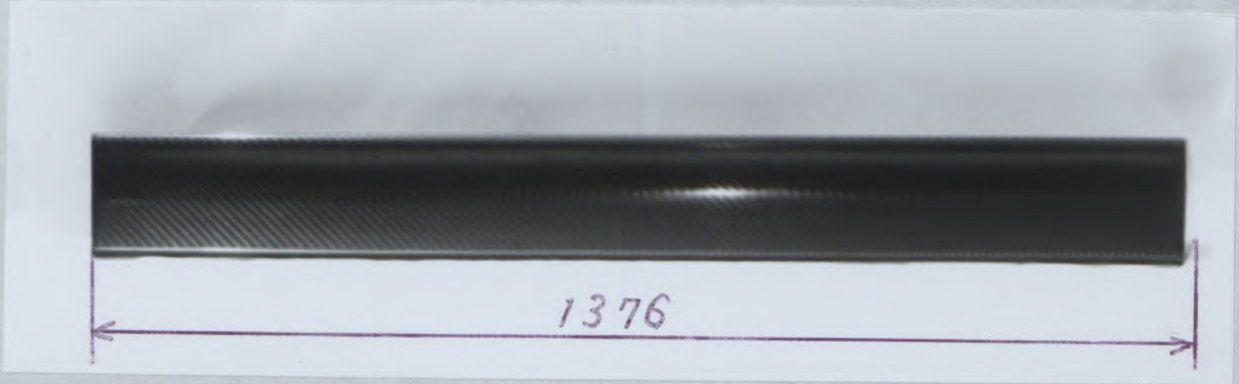

902. Extérieur : P) Angle entre dispositif arrière et carrosserie
Exterior : Angle between rear device and bodywork
室外 : リア空力装置とボディの角度

23' ± 1'

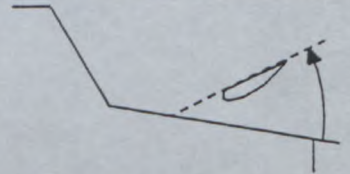

INFORMATIONS COMPLEMENTAIRES/COMPLEMENTARY INFORMATION: / 補足説明

XXXX



FEDERATION INTERNATIONALE
DE L'AUTOMOBILE

8, place de la Concorde, 75008 Paris

Services Administratifs :

8 bis, rue Boissy d'Anglas, 75008 Paris